

ARIA

УСТАНОВКА ОБРАБОТКИ В ПСЕВДООЖИЖЕННОМ СЛОЕ



ОСНОВНОЙ ЭЛЕМЕНТ В ТЕХНОЛОГИИ ПСЕВДООЖИ

Ключевыми характеристиками новой установки обработки в псевдооживленном слое от IMA ACTIVE являются применение бескомпромиссных инженерных решений и точное управление параметрами машины. Концепция упрощения приёмов процесса производства базируется на запатентованных технологиях и компактном дизайне машин, следующем предписаниям GMP, позволяя достигать большей эффективности в полном соответствии современным требованиям в отрасли. Легко интегрируемая с другими видами оборудования для грануляции, Aria беспрепятственно займет место в линии по производству твёрдых лекарственных форм.

- ПРОВЕРЕННЫЕ ТЕХНОЛОГИИ
- ПРОДУМАННЫЙ ДИЗАЙН
- ПОВЫШЕННАЯ НАДЕЖНОСТЬ
- ЭФФЕКТИВНОСТЬ
- БЕСПРОБЛЕМНАЯ ЭКСПЛУАТАЦИЯ

Aria - самый гибкий инструмент обработки в псевдооживленном слое, позволяющий различные применения:

- Сушка
- Грануляция (верхнее распыление)
- Нанесение оболочки (нижнее распыление)

Кроме того, машина позволяет работать в большом диапазоне размеров одной партии продукта для отдельно взятой установки.

Конструктивное исполнение Aria для установки «через стену» упрощает интеграцию с другими видами оборудования: установками влажной грануляции, калибровочными мельницами, конвейерами продукта – снижая, таким образом, требования к наличию свободного места в производственном помещении.

- Лёгкий доступ к фильтрам при замене
- Широкое многообразие картриджей и материалов тканевых фильтров





СИСТЕМА УПРАВЛЕНИЯ

Самый современный технический уровень реализации для сохранения рецептов и регулировок параметров машины. Специально разработанное программное обеспечение позволяет интегрировать систему управления установкой с автоматизированной системой управления производством предприятия.

Оборудование имеет поддержку сервисной службы IMA:

- Комплексное техобслуживание
- Дистанционная помощь (RSA)
- Запасные части

Это способствует повышению эффективности производства, увеличивая производительность и удлинняя срок службы машины.

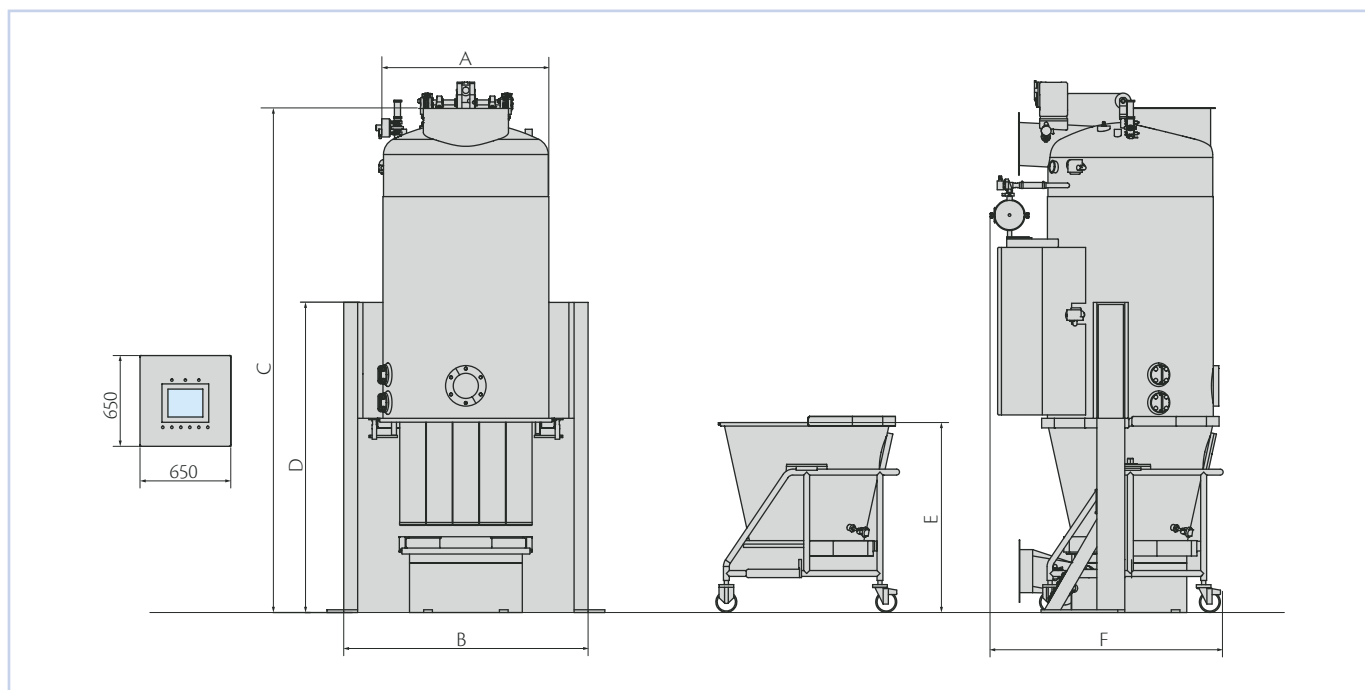

МОДЕЛЬ	ARIA 60	ARIA 120	ARIA 300	ARIA 600	ARIA 900	ARIA 1200	ARIA 1500
Партия (кг)	25	50	120	250	400	500	600
Геометрический объём (л)	90	180	380	680	1,100	2,000	
Соответствующая модель миксера	Roto Mix 60	Roto Mix 120	Roto Mix 300	Roto Mix 600	Roto Mix 900	Roto Mix 1200	Roto Mix 1500
A (мм)	590	700	960	1,190	1,410	1,740	
B (мм)	1,150	1,260	1,520	1,750	2,040	2,300	
C (мм)	2,500	2,790	3,235	3,615	4,100	5,670	
D (мм)	1,610	1,775	1,840	2,220	2,675	3,785	
E (мм)	930	1,010	1,050	1,360	1,530	1,900	
F (мм)	1,280	1,420	1,560	1,610	1,830	2,160	
Вес (кг)	1,200	1,400	1,800	2,200	2,700	3,600	

www.ima-pharma.com



IMA S.p.A.

IMA ACTIVE division

Via l° Maggio 14 - 40064 Ozzano Emilia (Bologna) - Italy

Tel. +39 051 6514111 - Fax +39 051 6514287

mktg.soliddose@ima.it - www.ima.it



Certificate
N. IT00/0415